



Nº: PP1-05
ASSUNTO: **ALTERAÇÃO NA NOMENCLATURA E DESIGN DO MODELOS PARA TANDEM COPELAND SCROLL 15-30 HP**

A Copeland tem a satisfação de anunciar uma nova designação para os modelos de 15 a 30 HP para montagem em Tandem. A designação dos modelos ZZ passa a ser ZRT para tandems de compressores iguais e ZRU para tandens de compressores distintos.

Benefícios para os usuários:

- Nomenclatura de modelos consistente para todos os tandens Copeland Scroll
- A nova nomenclatura de modelos proporciona traceabilidade das mudanças de design

As principais mudanças são:

- A designação de modelos para Tandens
- A substituição de **duas** linhas de equalização de gás e de óleo por **uma** linha de tubulação bifásica (em inglês TPTL) conectada as conexões dos visores de óleo e perfazendo ambas funções de equalização de gás e óleo.
- Tamanho total da montagem (ver os desenhos em anexo)
- Eliminação dos BOMs especiais para uso “apto para tandem” para compressores individuais com acessórios adicionais para esta finalidade.
 - Uma vez que o novo design utiliza a conexão do visor de óleo para conectar a linha de equalização, acessórios adicionais não serão mais necessários para aplicações tandem.
 - Qualquer compressor individual será “apto para tandem”.

O que não muda:

A designação BOM para Tandens

Considerações em relação a UL

Esta é uma simples mudança de modelo com nenhuma alteração nos índices ou qualquer outra mudança da performance. Tudo o que será requerido por parte da UL será um documento de apresentação. A informação da equivalência de modelos pode ser encontrada nos arquivos UL da Copeland número SA9747, Vol. 1, Sec. 1, páginas 1A2 & 1A3.

Data da Implementação na Manufatura para Tandens do Novo Estilo: **1 de Março, 2005**

Todas as ordens para tandem após esta data serão fabricadas com o novo design e nomenclatura.

Data para BOMs dos Compressores “Apto para Tandem” Obsoletos: **30 de Junho, 2005**

Todos os atuais BOMs de compressores “apto para tandem” não estarão disponíveis para ordens após esta data

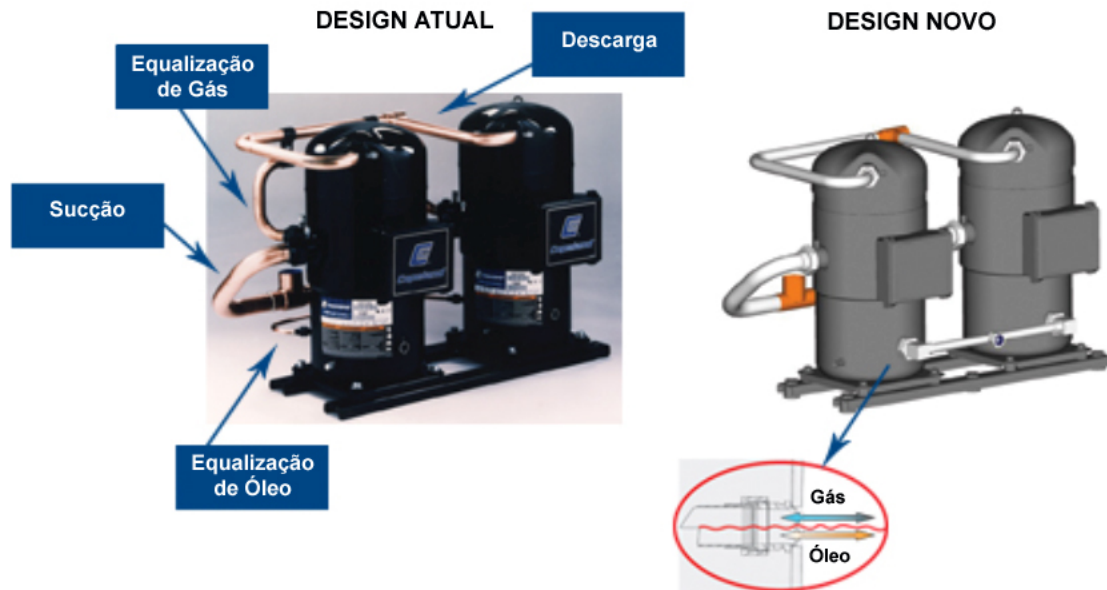

Informação em Anexo:

- Tabela de referência cruzada entre os modelos atuais e as novas designações dos modelos
- Desenhos dimensionais principais
- Detalhes dos Kits para retrofit entre o estilo antigo e o novo estilo dos compressores “apto para tandem”

Nota:

Os desenhos Tandem estão disponíveis no OPI

Para maiores informações contacte o Planejamento de Produtos ou o departamento de Marketing de Ar Condicionado

15-30 HP Copeland Scroll Tandens – Tabela de Referência Cruzada					
Modelo Antigo			Modelo Novo		
Designação Antiga	Orientação “T” da sucção	Ref. Des. Nº.	Nova Designação	Orientação “T” da sucção	Ref Des. Nº.
ZZ18 (ZR90K + ZR90K)	Horizontal Vertical	497-2678-00 497-2708-00	ZRT180 (ZR90K + ZR90K)	Horizontal Vertical	497-0451-00 497-0446-00
ZZ22 (ZR11M + ZR11M)	Horizontal Vertical	497-2678-00 497-2708-00	ZRT220 (ZR11M + ZR11M)	Horizontal Vertical	497-0451-00 497-0446-00
ZZ24 (ZR12M + ZR12M)	Horizontal Vertical	497-2678-00 497-2708-00	ZRT240 (ZR12M + ZR12M)	Horizontal Vertical	497-0451-00 497-0446-00
ZZ32 (ZR16M + ZR16M)	Horizontal Vertical	497-2678-01 497-2708-01	ZRT320 (ZR16M + ZR16M)	Horizontal Vertical	497-0451-01 497-0446-01
ZZ28 (ZR12M + ZR16M)	Horizontal Vertical	497-2695-00 497-2707-00	ZRU280 (ZR12M + ZR16M)	Horizontal Vertical	497-0452-00 497-0447-00
ZZ31 (ZR12M + ZR19M)	Horizontal Vertical	N/A 497-3565-00	ZRU310 (ZR12M + ZR19M)	Horizontal Vertical	497-0443-00 497-0438-00
ZZ35 (ZR16M + ZR19M)	Horizontal Vertical	N/A 497-0351-00	ZRU350 (ZR16M + ZR19M)	Horizontal Vertical	497-0444-00 497-0439-00
ZZ38 (ZR19M + ZR19M)	Horizontal Vertical	497-0283-00 497-0283-01	ZRT380 (ZR19M + ZR19M)	Horizontal Vertical	497-0445-00 497-0440-00

Opções de BOM

BOMs dos Scroll Copeland 7-15 HP - Individuais				
BOM #	CONEXÕES		Tensão de Módulo	Coxim
	Tubo Solda	Rotalock		
268	X		24V	
522 / 822	X		120 / 240V	Macio
551 / 851		X	120 / 240V	Macio
561 / 861		X	24V	Macio
568 / 868	X		24V	Macio
BOMs dos Scroll Copeland 7-15 HP – Apto para Tandem				
BOM Obsoleto	BOM de Substituição a Ser Usado			
540	561			
542	568			
570	551			
572	522			
Individuais Aptos para Tandem Não Serão Mais Necessários				

Dimensões do ZZ Antigas

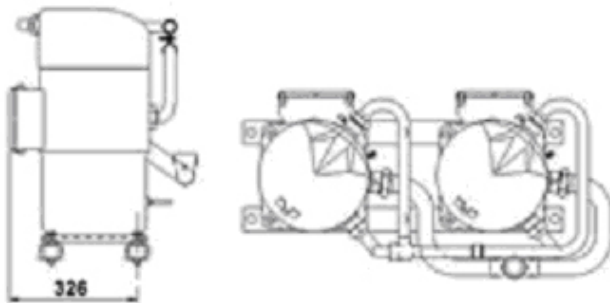

Dimensões do ZRT / ZRU Novas

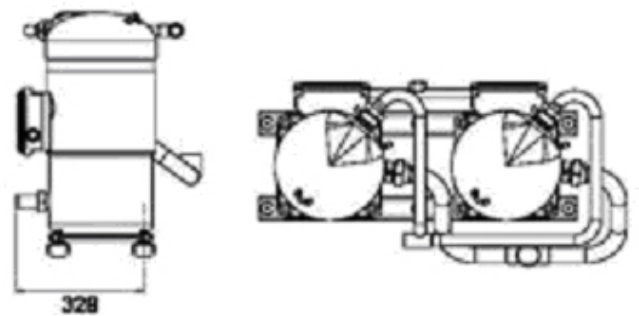

Alternativas de Kits de Retrofit

	Código Copeland	Descrição	Quantidade	Objetivo
Kit # 1 928-1920-00 Kit de Tubulação de Equalização de Óleo e Gás	005-0812-00 020-0028-03	Tampão – Revestido Aço 1-3/4" Rosca Gaxeta de Teflon	1 1	Fechamento Equalização Gás
	005-0908-04 020-0028-01 020-0955-00	Tampão-Porca 3/4" Gaxeta de Teflon Plate-Blank off	1 1 1	Fechamento Equalização Gás
	036-1000-00 020-0003-22 020-0028-03	Adaptador 1-1/8" - 1-3/4" Gaxeta O-ring Gaxeta de Teflon	2 2 2	Adaptador Macho - Macho
	528-1920-00	Linha TPTL	1	Mesmo que usado para o TPTL Produção Tandem

	Código Copeland	Descrição	Quantidade	Objetivo
Kit # 2 928-1920-01 Kit de Tubulação de Equalização de Óleo e Gás	005-0812-00 020-0028-03	Tampão – Revestido Aço 1-3/4" Rosca Gaxeta de Teflon	1 1	Fechamento Equalização Gás
	005-0908-04 020-0028-01 020-0955-00	Tampão-Porca 3/4" Gaxeta de Teflon Plate-Blank off	1 1 1	Fechamento Equalização Gás
	036-1000-00 020-0003-22 020-0028-03	Adaptador 1-1/8" - 1-3/4" Gaxeta O-ring Gaxeta de Teflon	2 2 2	Adaptador Macho - Macho
	528-1920-01	Linha TPTL	1	Mesmo que usado para o TPTL Produção Tandem